

△	
△	
△	

【仕様】	
極数	4P:6P
許容回転数	400rpm MAX
回転寿命	2x10 ⁷ 回転以上
回転トルク	1.96mN・m以下(約20gf-cm以下)
回転方向	CW-CCW(両方向)
機械的回転角	360°インドレス
接触抵抗値	0.1Ω以下(初期値)
絶縁抵抗	100MΩ以上(DC500V)
絶縁耐力	AC500V, 1分間
リード線強度	29.4mN以下(300gf以下)
許容電流	0.1A以下
定格電圧	AC300V MAX
使用温度範囲	-30℃~80℃
リード線	AWG28777P70ン線線
材質	摺動部:合金; 外觀ケース色モスク・リールケース・シャフト:アルミ合金 ステンレス

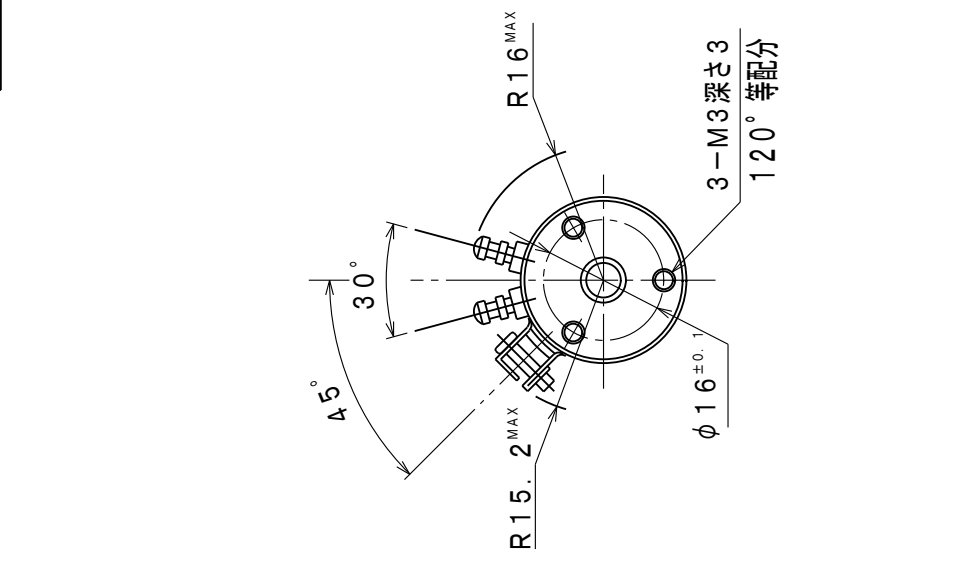

呼び寸法区分	寸法差
0.5以上	±0.1
6をこえ	±0.2
30 "	±0.3
120 "	±0.5
315 "	±0.8
1000 "	±1.2
2000をこえるもの	±0.05%
角をはさむ通径厚	10以下 ±1°
" 10をこえ	50以下 ±30'
" 50をこえ	100以下 ±20'
" 100をこえるもの	±

朝陽工業の登録商標 (JIS B 0405-1977 準拠)	符号	部	品	名	材質	個数	処理	
長さ	発注先	MODEL KN-SPM-22-□P-T-03					重量	Kg
さ	件品	A4x1.5 平成19年04月19日 作図					個数	
角度	図番	H-44018	検図	秋山	設計	海老	製図	
						海老	写図	